

図面名称	NS形 両受曲管45°	数量
------	-------------	----

呼び径 75~250

呼び径 300

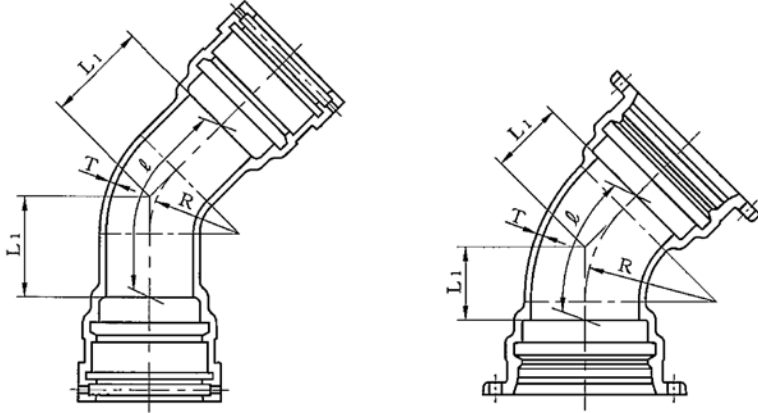

呼び径	管厚	各部寸法		管心長	質量 (Kg)
		R	L1		
D	T	R	L1	l	
75	8.5	70	150	297	21.1
100	8.5	95	150	296	28.2
150	9.0	145	150	294	42.1
200	11.0	195	200	392	62.8
250	12.0	240	200	390	78.7
300	12.5	230	130	250	88.8

注:各部寸法の許容差は JWWA G 114 による

単位 (mm)

規格	φ75~φ300 JWWA G 114				塗 装 仕 様	内面: エポキシ樹脂粉体塗装 (JWWA G 112) 外面: 合成樹脂塗装
尺度	Free	承認	検 図	製 図		
第三角法		伊 藤	伊 藤	石 塚		