

図面名称	NS形 フランジ付きT字管	数量	
------	---------------	----	--

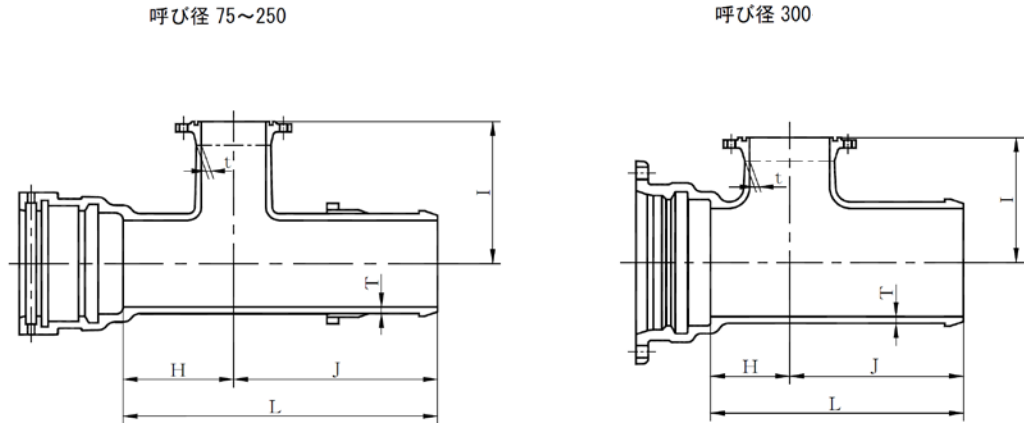

呼び径		管厚		各部寸法				質量 (Kg)			
D	d	T	t	H	I	J	L	形式 2			
								7.5K	10K	16K	20K
75	75	8.5	8.5	150	200	300	450	21.6	20.1	20.8	21.1
100	75	8.5	8.5	150	200	300	450	26.6	25.1	25.8	26.1
150	75	9.0	8.5	150	250	300	450	37.4	35.9	36.6	36.9
150	100	9.0	8.5	200	250	350	550	42.1	40.3	41.5	41.8
200	75	11.0	10.0	200	250	350	550	56.2	54.7	55.4	55.7
200	100	11.0	10.0	200	250	350	550	57.5	55.7	57.0	57.3
250	75	12.0	10.0	200	300	350	550	71.1	69.6	70.3	70.6
250	100	12.0	10.0	200	300	350	550	72.5	70.8	72.0	72.3
300	75	12.5	10.0	105	300	300	405	75.3	73.8	74.5	74.8
300	100	12.5	10.0	115	300	315	430	78.8	77.0	78.3	78.6

注:各部寸法の許容差は JWWA G 114 による

単位 (mm)

規格	φ75~φ300 JWWA G 114				塗装仕様	内面:	エポキシ樹脂粉体塗装 (JWWA G 112)
尺度	Free	承認	検図	製図		外面:	合成樹脂塗装
第三角法		伊藤	伊藤	石塚			

株式会社 イト一铸造