

図面名称

NS形 継ぎ輪

数量

呼び径 75~300

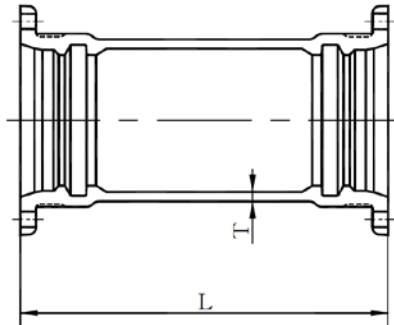

呼び径	管厚	寸法	質量 (Kg)
D	T	L	
75	12	550	28.2
100	12	550	34.9
150	13	600	52.2
200	13	600	65.7
250	13	600	78.6
300	14	620	103

注:各部寸法の許容差は JWWA G 114 による

単位 (mm)

規格	φ 75~φ 300 JWWA G 114				塗装仕様	内面: エポキシ樹脂粉体塗装 (JWWA G 112)
尺度	Free	承認	検 図	製 図		外面: 合成樹脂塗装
第三角法		伊 藤	伊 藤	石 塚		

株式会社 イト一铸造