

図面名称	NS形 受挿し片落管	数量
------	------------	----

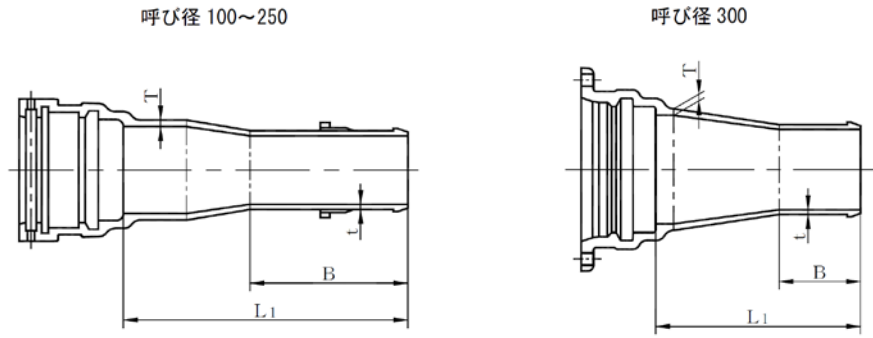

呼び径		管厚		各部寸法		質量 (Kg)
D	d	T	t	B	L1	
100	75	8.5	8.5	250	450	19.1
150	100	9.0	8.5	250	450	27.8
200	100	11.0	10.0	250	550	40.4
200	150	11.0	11.0	250	450	41.2
250	100	12.0	10.0	250	650	53.0
250	150	12.0	11.0	250	550	53.7
250	200	12.0	11.0	250	450	52.1
300	100	12.5	10.0	250	685	64.5
300	150	12.5	11.0	250	585	65.4
300	200	12.5	11.0	250	485	63.7
300	250	12.5	12.0	300	435	65.9

注: 各部寸法の許容差は JWWA G 114 による

単位 (mm)

規格	φ 75~φ 300 JWWA G 114				塗装仕様	内面: エポキシ樹脂粉体塗装 (JWWA G 112) 外面: 合成樹脂塗装
尺度	Free	承認	検 図	製 図		
第三角法		伊 藤	伊 藤	石 塚		

株式会社 イト一铸造