

図面名称	NS形 挿し受片落管	数量	
------	------------	----	--

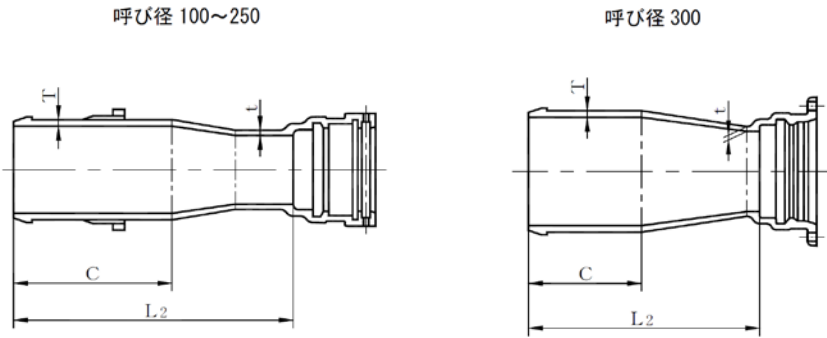

呼び径		管厚		各部寸法		質量 (Kg)
D	d	T	t	C	L2	
100	75	8.5	8.5	250	450	17.2
150	100	9.0	8.5	250	450	24.3
200	100	11.0	10.0	250	550	34.3
200	150	11.0	11.0	250	450	38.1
250	100	12.0	10.0	300	700	48.7
250	150	12.0	11.0	300	600	52.5
250	200	12.0	11.0	300	500	54.0
300	100	12.5	10.0	235	735	55.6
300	150	12.5	11.0	235	635	59.5
300	200	12.5	11.0	235	535	60.9
300	250	12.5	12.0	235	435	61.2

注: 各部寸法の許容差は JWWA G 114 による

単位 (mm)

規格	φ75~φ300 JWWA G 114				塗装仕様	内面: エポキシ樹脂粉体塗装 (JWWA G 112) 外面: 合成樹脂塗装
尺度	Free	承認	検図	製図		
第三角法		伊藤	伊藤	石塚		

株式会社 イト一铸造