

図面名称	NS形 曲管22 1/2°	数量
------	---------------	----

呼び径 75~250

呼び径 300

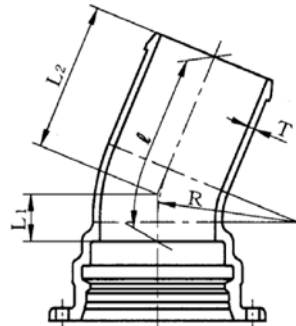
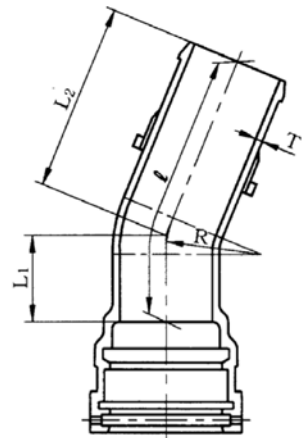

呼び径	管厚	各部寸法			管心長 l	質量 (Kg)
		R	L1	L2		
D	T	R	L1	L2	l	
75	8.5	70	100	250	350	14.0
100	8.5	95	150	250	400	19.8
150	9.0	145	150	300	449	31.3
200	11.0	195	150	300	449	44.9
250	12.0	240	150	350	499	61.1
300	12.5	230	85	280	364	65.4

注:各部寸法の許容差は JWVA G 114 による

単位 (mm)

規格	φ 75~φ 300 JWVA G 114				塗装仕様	内面: エポキシ樹脂粉体塗装 (JWVA G 112) 外面: 合成樹脂塗装
尺度	Free	承認	検 図	製 図		
第三角法		伊 藤	伊 藤	石 塚		